

MODULO ELTRASPORTABILE MEIC



Utilizzi:

Modulo eltrasportabile per incendi complessi.

Caratteristiche:

Il modulo è stato progettato per essere allestito su carrello o su pick-up contiene un kit per il sollevamento dell'acqua in quota da utilizzare in situazioni di emergenza caratterizzate da incendi che si sviluppano in aree impervie non raggiungibili dai veicoli.

Il modulo è costituito da un "container", dotato di appositi ancoraggi per poter essere agganciato dall'elicottero e trasportato in quota, dove si dovrà allestire la linea.

Per questa ragione il modulo avrà un peso complessivo inferiore ai 600 kg

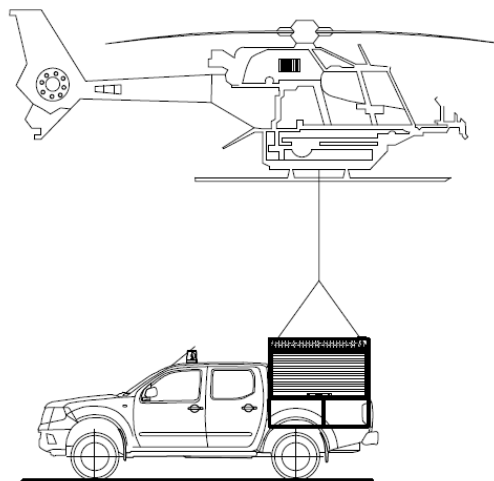



DIVITEC

COMPETENZA ANTINCENDIO

DESCRIZIONE TECNICA

- Materiale :** costruito in alluminio con profili estrusi ad alta resistenza anodizzati e regolabili, la scocca è bardata con lamiere di alluminio liscio anodizzato, tetto e pianale sono rivestiti in alluminio mandorlato anodizzato;
- Design :** Il modulo è costituito da 3 aperture, rispettivamente una nella parte posteriore e due laterali, che consentono di prelevare in maniera agevole l'attrezzatura contenuta all'interno. I vani laterali sono chiusi tramite serrandina in alluminio anodizzato completa di chiusura barlock mentre il vano posteriore viene chiuso da due sportelli apribili, costruiti in alluminio e dotati di apposita chiusura.
- Fissaggi :** All'interno del modulo, tutti i materiali sono fissati tramite appositi ganci, fasce, supporti etc... in modo da essere facilmente prelevabili durante le operazioni di servizio, ma saranno altresì fissati saldamente al container per evitare accidentali cadute o movimenti durante la marcia;
- Tetto :** Rivestito in alluminio mandorlato anodizzato a 5 mandorle completo di sigillatura a regola d'arte

MATERIALE DI CARICAMENTO INCLUSO NELLA FORNITURA

- N.1 VASCA COMPONENTIBILE DA 6000 LITRI;
- N.1 VASCA COMPONENTIBILE DA 2000 LITRI;
- N.1 MOTOPOMPA MERCEDES WICK 4200-23B;
- N.1 MOTOPOMPA MERCEDES WICK 375;
- N. 2 CORREDI DI ASPIRAZIONE COSTITUITI DA 5M DI TUBO SPIRALATO IN PVC RACCORDATO UNI 45 F - UNI 45 F, E VALVOLA FONDO RACCORDATA UNI 45 M
- N. 10 MANICHETTE DA 20M AD ALTA PRESSIONE RACCORDATE D.38 RACCORDATE UNI 45;
- N. 10 MANICHETTE DA 20M AD ALTA PRESSIONE RACCORDATE STORZ 25-D;
- N. 4 DIVISORI DI FLUSSO (3 VIE) RACCORDATE UNI 45 X 2 UNI 45;
- N. 2 DIVISORI DI FLUSSO (3 VIE) RACCORDATE UNI 45 X 2 STORZ 25-D;
- N. 2 LANCE AD ALTA PRESSIONE CON REGOLAZIONE DEL GETTO PIENO, NEBULIZZATO, VELO DI PROTEZIONE, PORTATA VARIABILE 19-37-90-150 LITRI/1'.